

GARDI

Инструкция по эксплуатации

Вызывная панель

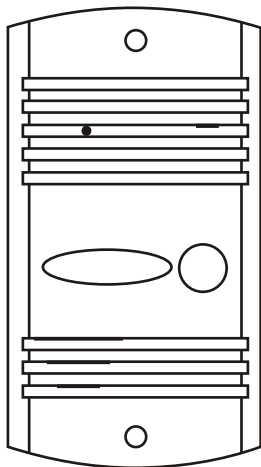









V-12
VC-12

Благодарим за выбор продукции GARDI

Перед использованием и инсталляцией внимательно прочитайте инструкцию по эксплуатации.

Распаковать

Аккуратно распакуйте коробку и убедитесь в наличии следующих комплектующих:

-  Вызывная Панель
-  Инструкция по эксплуатации
-  Саморез (2шт.)
-  Дюбель (2шт.)
-  Заглушка (2шт.)
-  Уголок
-  Винт М4 (2шт.)
-  Козырек
-  Саморез 2,9x6,5 (3 шт.)

Общее руководство

Назначение вызывной панели

Вызывные панели видеодомофонов V-12, VC-12 предназначены для работы с мониторами различных производителей GARDI, Commax, Hyundai, Kocom. Устройства обеспечивают наблюдение пространства перед входной дверью, речевую связь с посетителем и дистанционное открытие замка.

Вызывные панели совместимы с такими мониторами:

GARDI: DPS-24B, NOTA, LUX, SLIM.

Commax: DPV-4HP, DPV-4MT, DPV-4PB, DPV-4PF.

Kocom: KVM-604

Hyundai: HA-201, HAC-201, HAC-300, HA-300.

И прочими 4-х проводными.

Характеристики

ПЗС-матрица	1/3" (ч/б), 1/3" (цв.)
Разрешение	420 ТВЛ (ч/б), 420 ТВЛ (цв)
Стандарт ТВ-сигнала	CCIR, PAL
Объектив	f=3,7 мм, F2, 0
Угол обзора	72°(горизонталь), 55°(вертикаль)
Напряжение питания	12В (от монитора)
Минимал. Освещенность	0 люкс на расстоянии 0,6 м
Рабочая температура	-35°... +50°С
Коммутируемый ток реле замка	10А/ ~277В (=30В), 12А/ ~125В

Конструкция

Вызывная панель V-12 и VC-12

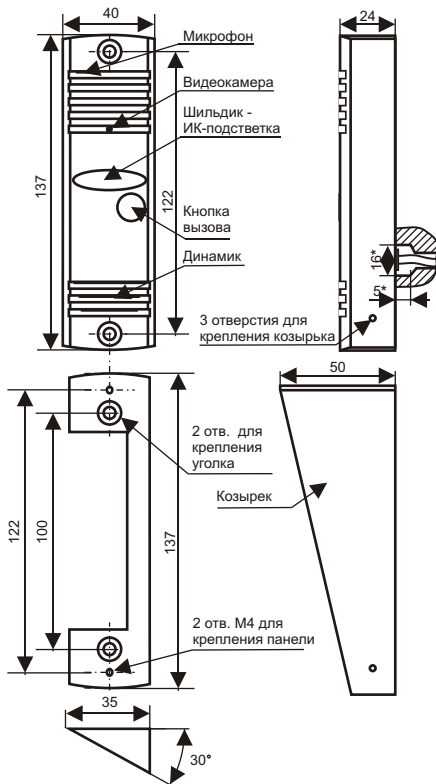

Инсталляция

Вызывные панели должны устанавливаться на стену рядом с дверью или на неподвижную створку двустворчатой двери (в случае отсутствия сильных вибраций створки).

Рекомендуемая высота установки вызывных панелей указана на рисунке (смотри ниже). При монтаже вызывных панелей V-12, VC-12 (в случае установки без использования уголка) необходимо сделать на стене углубление диаметром 16 мм и глубиной 5 мм под гермоввод кабеля.

- При установке не забудьте засверлить шлицы саморезов для предотвращения снятия дверного блока и установить заглушки из комплекта поставки. Для подключения к монитору используется 4-проводная линия. В таблице ниже представлены рекомендации по выбору кабеля в зависимости от длины линии до монитора.

Не прокладывайте линию на расстоянии ближе 0,5 м от линий электропередачи во избежание ухудшения качества изображения и звука.

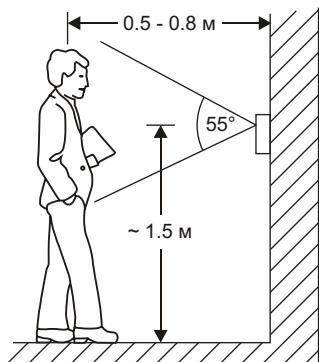

Длина линии	Сечение провода
До 30м	0,22 мм ²
От 30 до 50м	0,4 мм ²

Монтаж

Подключение к мониторам GARDI

DPS-24B



ВЫЗЫВНАЯ
ПАНЕЛЬ 1



ВЫЗЫВНАЯ
ПАНЕЛЬ 2

NOTA



ВЫЗЫВНАЯ
ПАНЕЛЬ 1

Подключение к мониторам Commax

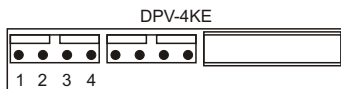
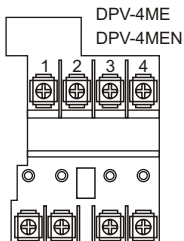
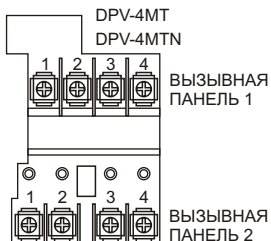

DPV-4HP



Монтаж

Подключение к мониторам Hyundai и Cosom

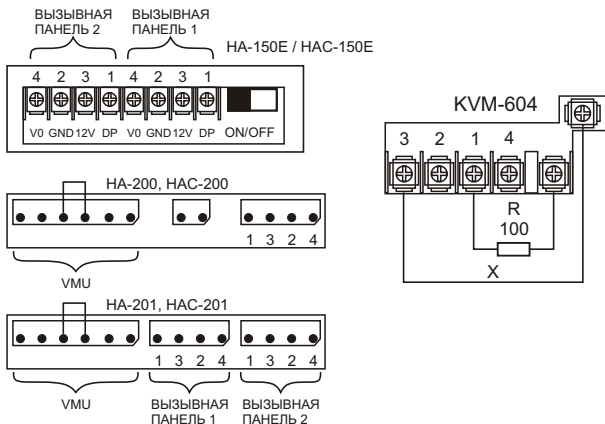

Назначение проводов вызывных панелей

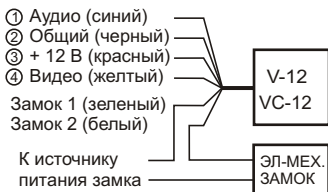

Гарантия и обслуживание

Гарантийный срок обслуживания - **12 месяцев** с момента покупки оборудования.

Данную продукцию необходимо использовать только по назначению.

Данная гарантия не распространяется если, вызывная панель была повреждена по вине покупателя .

Данная гарантия не распространяется на повреждения, вызванные стихийными бедствиями и другими форс-мажорными обстоятельствами.

В гарантийное обслуживание и ремонт принимается вызывная панель в полной комплектности, с не поврежденной пломбой изготовителя.

При нарушении сохранности пломбы, механических и иных повреждениях, вызванных попаданием внутрь посторонних предметов, веществ, жидкостей, насекомых или следов их пребывания, ремонт вызывной панели производится за счет покупателя.

Устранение загрязнения и пыли с поверхности производите мягкой материей (фланелью).При этом не допустимо использование бензина, ацетона и других растворяющих веществ.

Срок службы вызывной панели зависит от его правильной эксплуатации.